



UD TRUCKS

Croner LKE

10 toneladas de carga útil



Llegando más lejos



Con el respaldo de:

San Bartolomé

Croner

LKE 4x2

MOTOR UD D5C240 - GH5E 240

Potencia	240 HP - 177 kW (2,200 rpm)
Torque	900 Nm - 92 kgf.m (1,200 - 1,600 rpm)
Tipo de inyección	Common Rail
Número de cilindros	4
Cilindrada	5.1 L
Emisiones	Euro V (SCR)

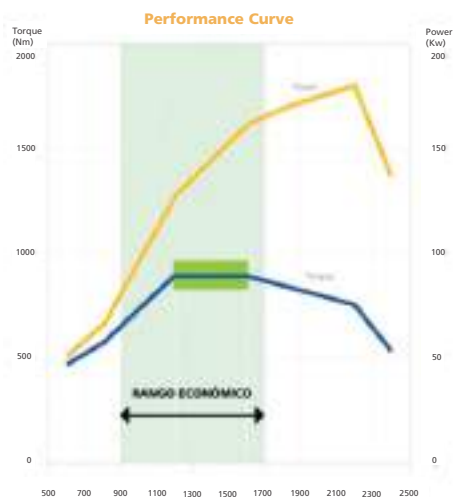

CAJA DE CAMBIOS UD ST1006

Tipo	Sincronizada
Número de marchas adelante	6
Número de marchas reversa	1
Relaciones de transmisión	Primera 8.71 Última 1.00 Reversa 8.02

CHASIS

Tipo	VSHR590: perfil en "U", en acero estructural de alta resistencia
Capacidad de tanque de combustible	190 L
Capacidad de tanque de AdBlue	20 L

CAPACIDAD DE CHASIS (kg)

Eje delantero	5,000
Eje trasero	9,500
Peso bruto vehicular	14,500
Peso vacío del chasis*	4,200
Carga útil del chasis*	10,300

*Estimado teórico. Puede cambiar de acuerdo con la configuración

SISTEMA ELÉCTRICO

Voltaje	24V
Altenador	90A
Batería	2 x 110Ah

SISTEMA DE FRENOS

De servicio	Tambor, ABS y 100% aire
Auxiliar	Freno de motor Jake Brake + Freno de escape

RUEDAS

Aro	Acero
Neumáticos	275/80 R22.5

SUSPENSIÓN DELANTERA

Tipo	Resortes parabólicos
Amortiguadores	2
Barra estabilizadora	Sí

SUSPENSIÓN POSTERIOR

Tipo	Resortes semielípticos
Amortiguadores	2

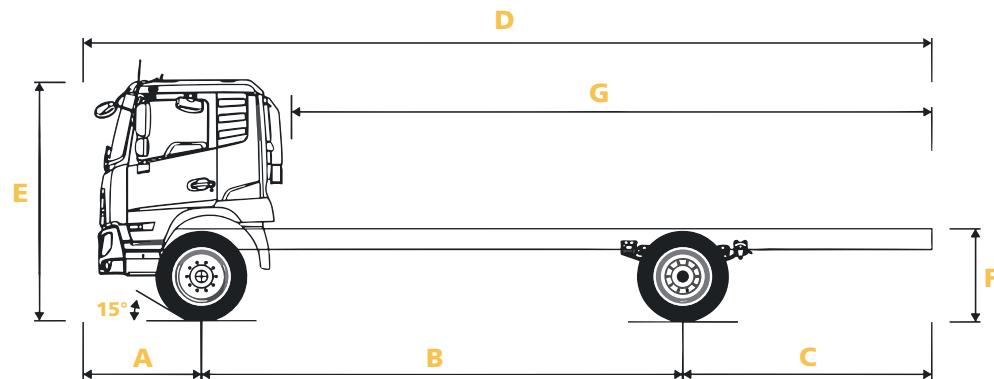

DIMENSIONES (mm)

A - Voladizo delantero	1,175
B - Entre ejes	4,750
C - Voladizo trasero	2,545
D - Largo total	8,470
E - Altura	2,541
F - Altura del chasis	912
G - Largo carrozable	6,375
Distancia entre largueros	845

CABINA

Tipo	Litera
Largo	1,830 mm
Ancho	2,100 mm
Tipo de suspensión	Resorte/Amortiguador
Ancho de litera	527 mm

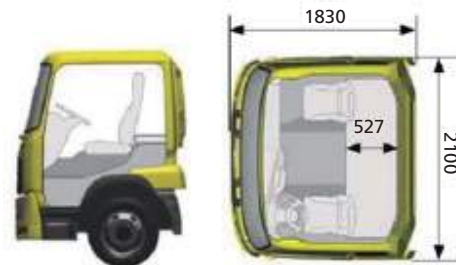

ACCESORIOS

Aire acondicionado
Vidrios eléctricos
Espejos eléctricos
Cierre centralizado de puertas
Asiento central (3er asiento)
Pantalla a bordo
Preparación para tacógrafo
Calefacción
UD Trucks radio MP3
Asiento del conductor con suspensión de aire
Timón ajustable
Kit de herramientas
Alarma de retroceso

DIFERENCIAL

Reducción	3.90
-----------	------

COLORES

Blanco - Calm White	<input type="checkbox"/>
Rojo - Crimson Red	<input type="checkbox"/>
Azul	<input type="checkbox"/>