



Quester CWE 350

Rígido corto y largo



MARCA
JAPONESA



CONSUMO
EFICIENTE

GARANTÍA
1 año

**+1 AÑO
ADICIONAL**
PREVIA APROBACIÓN DEL MOTORIZ (HASTA 200,000 KM)



MANTENIMIENTO
PREVENTIVO CADA

20,200 KM

ó

500 HORAS

Llegando más lejos

CON EL RESPALDO DE:

San Bartolomé



AutoCamiones

* Imagen referencial

Quester

VRigido

MOTOR	UD GH8 350
Potencia	350 hp 258kW (2250 rpm)
Torque	1.200 Nm (1.200 – 1.650 rpm)
Tipo de inyección	Common Rail
Número de cilindros	6
Cilindrada	7.7 Litros
Emisiones	Euro V (SCR)

Euro 5 Engine GH8E / Power / Torque



CAJA DE CAMBIOS	UD ST1199
Tipo	Sincronizada
Número de marchas adelante	9 (Incluye ultra, lenta o crawler)
Número de marchas reversa	1
Relaciones de transmisión	Primera 12.11 Última 1.00 Reversa 12.66

CHASIS	Rígido
Capacidad de tanque de AdBlue	50 L

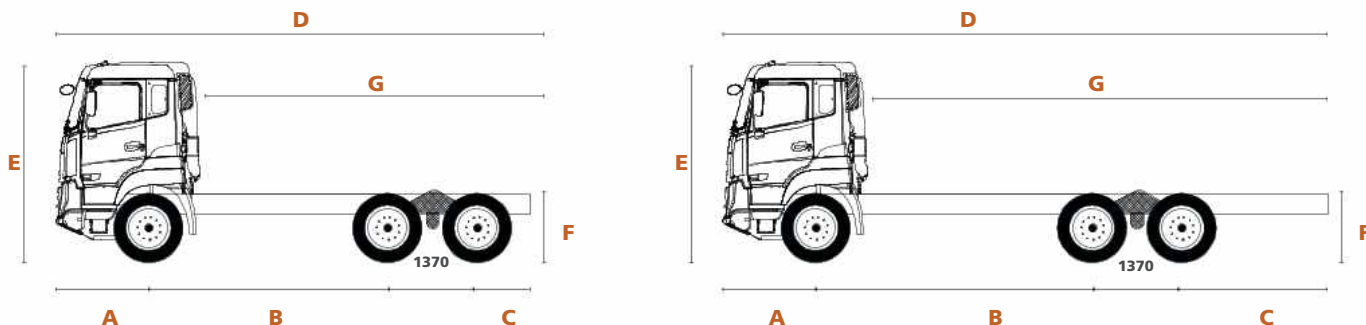

DIMENSIONES (mm)	Corto	Largo
A - Voladizo delantero	1,480	1,480
B - Entre Ejes	3,700	4,600
C - Voladizo trasero	825	1,825
D - Largo Total	7,375	9,275
E - Altura	3,217	3,349
F - Altura de chasis	1,126	1,126
G - Largo carrozable	5,274	7,174
Ángulo de ataque	24°	24°
Capacidad de tanque de combustible	315 L	405 L

DIFERENCIAL	Corto	Largo
Reducción	5.24	4.87
Cubos reductores	Sí	

CAPACIDAD DE CHASIS (kg)	Corto	Largo
Eje delantero	8,000	
Ejes traseros	26,000	
Peso bruto vehicular	34,000	
Peso vacío del chasis*	8,600	8,815
Carga útil del chasis*	25,400	25,185

*Estimado teórico. Puede cambiar de acuerdo con la configuración.

SISTEMA DE FRENOS	De Servicio	Auxiliar
De Servicio	Tambor, ABS y 100% aire	
Auxiliar		Freno de motor (Jake Brake) + Freno de escape

SISTEMA ELÉCTRICO	De Servicio
Voltaje	24 V
Alternador	80A/24V
Batería	2x150Ah

SUSPENSIÓN DELANTERA	Tipo
Tipo	Muelles parabólicos (Confort)
Amortiguadores	2
Barra estabilizadora	Sí

SUSPENSIÓN POSTERIOR	Tipo
Tipo	Muelles Semi elípticos (Alta resistencia)
Barra estabilizadora en "V"	Sí

RUEDAS	Aro
Aro	Acero
Neumáticos	315/80 R22.5

ACCESORIOS
Aire Acondicionado
Vidrios Eléctricos
Espejos Eléctricos
Cierre centralizado de puertas
Pantalla a Bordo
Calefacción
UD Trucks radio MP3
Asiento del conductor con suspensión de aire
Timón ajustable ángulo y recorrido
Kit de herramientas
Alarma de Retroceso

COLORES
Blanco - Calm White

